



**DECRETO Nº 6242 DE 26 DE AGOSTO DE 2024**

**APROVA DESMEMBRAMENTO DE  
LOTE URBANO**

O Prefeito Municipal de Missal, Estado do Paraná, no uso de suas atribuições legais e de acordo com a Lei Municipal nº 1.806 de 14 de maio de 2024,

**R E S O L V E**

**Art. 1º** - Fica aprovada a Subdivisão em forma de desmembramento do imóvel "Lote Urbano nº 5A, da quadra nº 46", situado no perímetro urbano do Município de Missal, conforme matrícula nº 32.854, com área total de 741,00 m<sup>2</sup>, originando o total de 2 (dois) lotes.

**Parágrafo Único** - A denominação dos imóveis resultantes dessa subdivisão, cujos limites e confrontações constam no mapa e memoriais descritivos anexos, passa a ser:

- I – Lote Urbano nº 5A, da quadra nº 46, com área de 474,50 m<sup>2</sup>;
- II – Lote Urbano nº 5A1, da quadra nº 46, com área de 266,50 m<sup>2</sup>;

**Art. 2º** - Este Decreto entra em vigor na data de sua publicação.

GABINETE DO PREFEITO MUNICIPAL DE MISSAL, 26 DE AGOSTO DE 2024

  
Adilto Luis Ferrari  
**Prefeito Municipal**

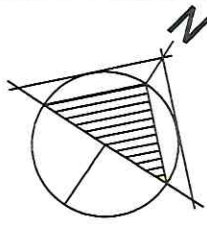

DESENHO: ANDERSON

ESCALA: INDICADA

DATA: JUNHO DE 2024

RUA PADRE THEODOR AMSTAD

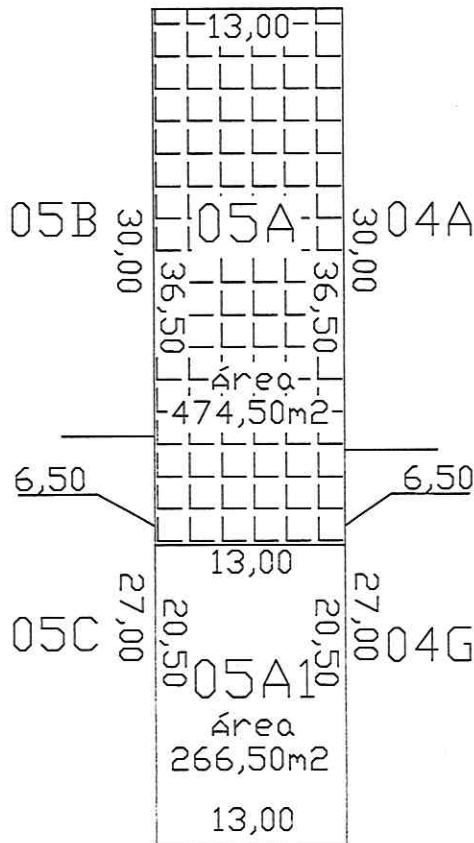

RUA DOM CLÁUDIO COLLING

# SUBDIVISÃO

ÁREA TOTAL  
741,00 m<sup>2</sup>

LOTE Nº 05A REMANESCENTE = 474,50m<sup>2</sup>  
LOTE Nº 05A1 DESMEMBRADO = 266,50m<sup>2</sup>

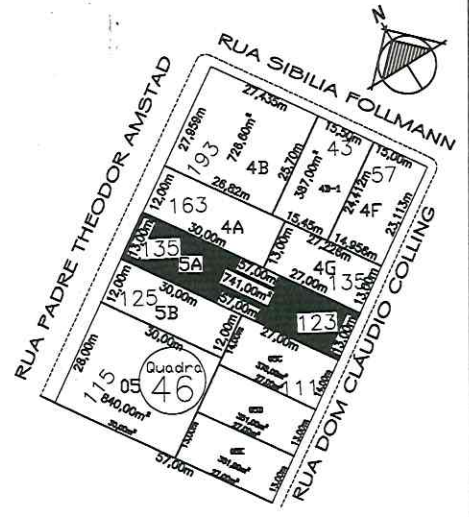

Aprovado em 21/08/2024  
PREFEITURA MUNICIPAL DE MISSAL

Maurício Gerbert  
Engenheiro Civil - CREA PR 30.013/D

### TÍTULO

SUBDIVISÃO DO LOTE URBANO Nº 05A, DA QUADRA Nº 46, COM ÁREA DE 741,00M<sup>2</sup> FORMANDO OS LOTES, LOTE REMANESCENTE Nº 05A COM ÁREA DE 474,50M<sup>2</sup>, E O LOTE DESMEMBRADO Nº 05A1 COM ÁREA DE 266,50M<sup>2</sup>.

PROPRIETÁRIO:

Ilone Rockenbach Seitz

INVENTARIANTE: ILONE ROCKENBACH SEITZ  
CPF: 020.752.289-81  
RG: 68556813 SSP/PR

RESP. TÉCNICO:

Anderson Schwendler  
Eng. Civil Anderson Schwendler  
CREA: PR-114.969/D

## MEMORIAL DESCRITIVO

**SUBDIVISÃO DE LOTE URBANO Nº 05A, FORMANDO OS LOTES Nº 05A;  
05A1 DA QUADRA Nº 46.**

**Matricula: 32.854**

**Missal – Pr.**

### Denominação, Limites e Confrontações

**LOTE URBANO Nº 05A – AREA TOTAL: 741,00 m<sup>2</sup>**

**Lote Nº 05A – Quadra nº 46 – Área 474,50m<sup>2</sup>.**

Orientação	Distância (m)	Confrontante
Norte	13,00	Rua Padre Theodor Amstad
Leste	30,00	Lote Nº 04A da quadra nº 46
Leste	6,50	Parte do Lote Nº 04G da quadra nº 46
Sul	13,00	Lote Nº 05A1 da quadra nº 46 (desmembrado)
Oeste	6,50	Parte do Lote Nº 05C da quadra nº 46
Oeste	30,00	Lote Nº 05B da quadra nº 46

**Lote Nº 05A1 – Quadra nº46 – Área 266,50m<sup>2</sup> (desmembrado).**

Orientação	Distância (m)	Confrontante
Norte	13,00	Lote Nº 05A da quadra nº 46 (remanescente)
Leste	20,50	Parte do Lote Nº 04G da quadra nº 46
Sul	13,00	Rua Dom Cláudio Colling
Oeste	20,50	Parte do Lote Nº 05C da quadra nº 46

Missal - Pr; 12 de agosto de 2024.

Proprietário:

*Ilone Rockenbach Seitz*

Inventariante: Ilone Rockenbach Seitz

CPF: 020.752.289-81

RG: 68556813 ssp/pr



Resp. Técnico

*Anderson Schwendler*  
ANDERSON SCHWENDLER  
ENGENHEIRO CIVIL  
CREA-PR-PR-114.969/D

Aprovado em 21/08/2024  
PREFEITURA MUNICIPAL DE MISSAL

*Maria Rosalinda Gebert*  
Engenheira Civil - CREA 11.30.0/170

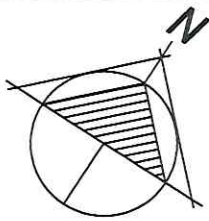

DESENHO: ANDERSON

ESCALA: INDICADA

DATA: JUNHO DE 2024

RUA PADRE THEODOR AMSTAD

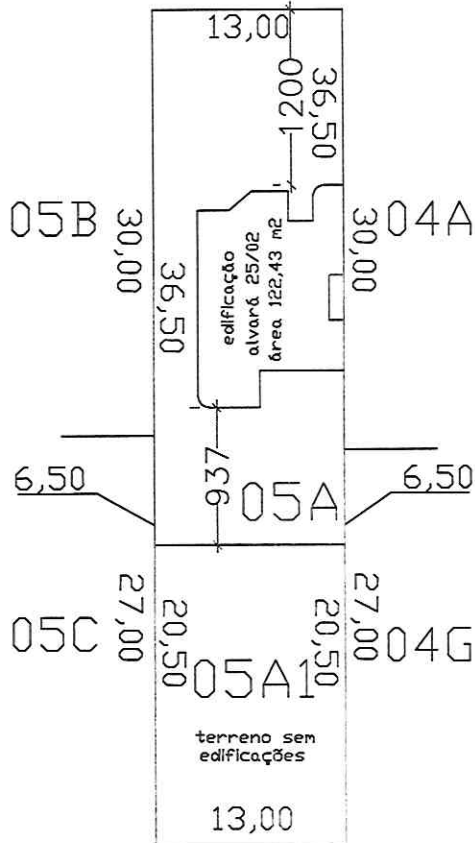

RUA DOM CLÁUDIO COLLING

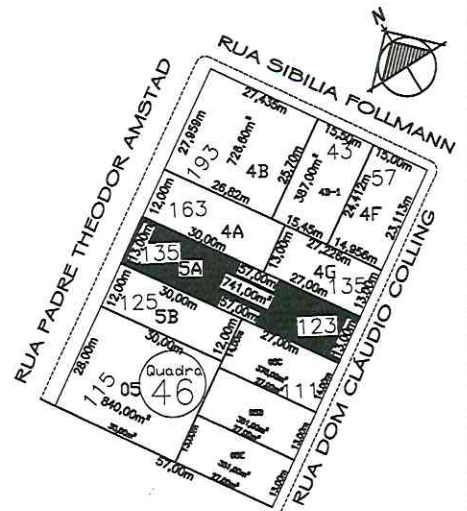

CROQUI DE IMPLANTAÇÃO DE EDIFICAÇÕES EXISTENTE NO LOTE N°05A DA QUADRA n°46.

LOTE N° 05A COM EDIFICAÇÃO DE 122,43m<sup>2</sup> ALVARÁ 25/2022.

LOTE N° 05A1 SEM EDIFICAÇÕES.

PROPRIETÁRIO:

*Ilone Rockenbach Seitz*

INVENTARIANTE: ILONE ROCKENBACH SEITZ  
CPF: 020.752.289-81  
RG: 68556813 SSP/PR

RESP. TÉCNICO:

*Anderson Schwendler*

Eng. Civil Anderson Schwendler  
CREA: PR-114.969/D



1. Responsável Técnico

**ANDERSON SCHWENDLER**

Título profissional:

**ENGENHEIRO CIVIL**

RNP: 1709206691

Carteira: PR-114969/D

2. Dados do Contrato

Contratante: **ILONE ROCKENBACH**

CPF: 020.752.289-81

RUA DOM CLAUDIO COLLING, 123

LOTE Nº05A QUADRA Nº 46 SÃO FRANCISCO - MISSAL/PR 85890-000

Contrato: (Sem número)

Celebrado em: 06/08/2024

Tipo de contratante: Pessoa Física brasileira

3. Dados da Obra/Serviço

RUA DOM CLAUDIO COLLING, 123

LOTE Nº05A QUADRA Nº 46 SÃO FRANCISCO - MISSAL/PR 85890-000

Data de Início: 07/08/2024

Previsão de término: 06/11/2024

Coordenadas Geográficas: -25,092836 x -54,241101

Finalidade: Residencial

Proprietário: **ILONE ROCKENBACH**

CPF: 020.752.289-81

4. Atividade Técnica

[Projeto] de *desmembramento urbano*

Quantidade

Unidade

741,00

M2

[Execução de serviço técnico] de *desmembramento urbano*

741,00

M2

Após a conclusão das atividades técnicas o profissional deverá proceder a baixa desta ART

7. Assinaturas

Documento assinado eletronicamente por ANDERSON SCHWENDLER, registro Crea-PR PR-114969/D, na área restrita do profissional com uso de login e senha, na data 06/08/2024 e hora 13h31.

  
ILONE ROCKENBACH - CPF: 020.752.289-81

8. Informações

- A ART é válida somente quando quitada, conforme informações no rodapé deste formulário ou conferência no site [www.crea-pr.org.br](http://www.crea-pr.org.br).
- A autenticidade deste documento pode ser verificada no site [www.crea-pr.org.br](http://www.crea-pr.org.br) ou [www.confrea.org.br](http://www.confrea.org.br)
- A guarda da via assinada da ART será de responsabilidade do profissional e do contratante com o objetivo de documentar o vínculo contratual.

Acesso nosso site [www.crea-pr.org.br](http://www.crea-pr.org.br)

Central de atendimento: 0800 041 0067



**CREA-PR**  
Conselho Regional de Engenharia e Agronomia do Paraná

Valor da ART: R\$ 99,64

Registrada em : 06/08/2024

Valor Pago: R\$ 99,64

